

# Canaletas

PVC  
PROPILENO  
POLIAMIDA

# Arquetas



*Catálogo  
Tarifa*

# **SANE-RIEGO, S.A.**



**Evacuación  
de suelo y terraza**

# N O R M A S

La norma Europea EN124, sugiere, en relación al lugar de utilización de las tapas y las rejillas, la resistencia necesaria para garantizar la seguridad y fiabilidad subdividiéndola por grupos

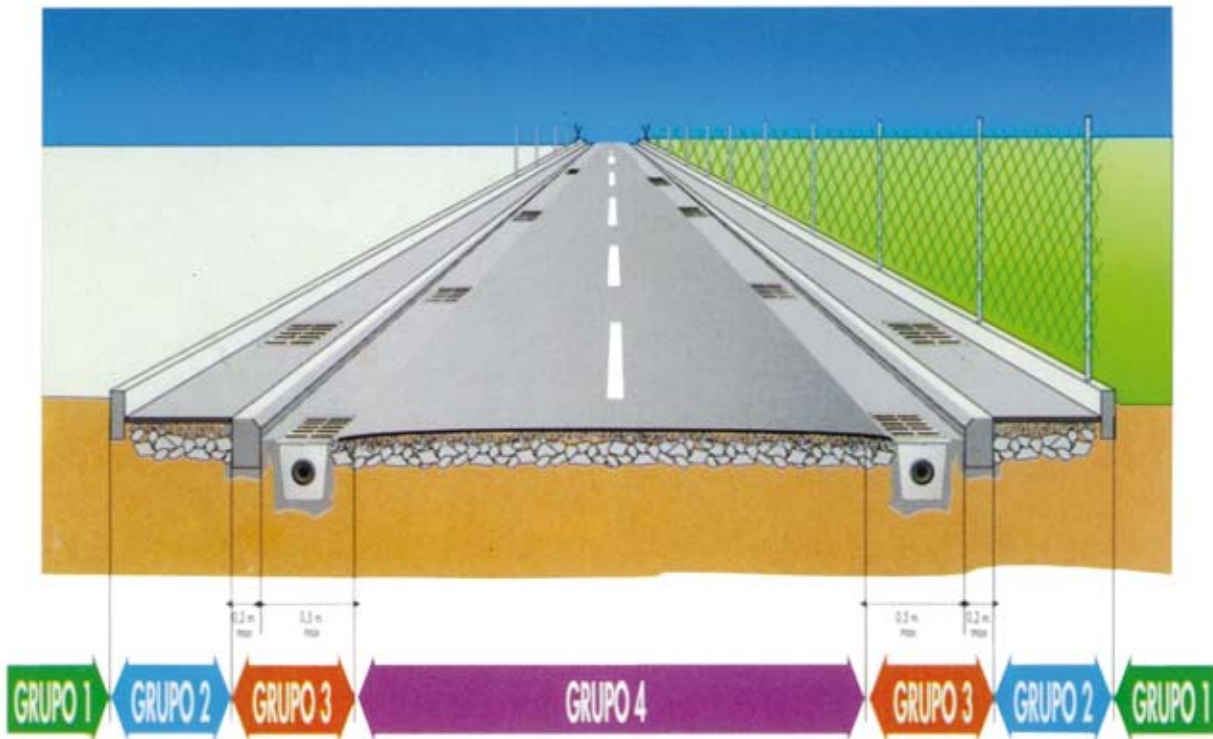

<b>GRUPO 1 (CLASE A15)</b>	Área utilizada peatones y ciclistas, superficie equiparable a parques y jardines
----------------------------	--

<b>GRUPO 2 (CLASE B125)</b>	Zonas peatonales y aparcamiento
-----------------------------	---------------------------------

<b>GRUPO 3 (CLASE C250)</b>	Arcenes
-----------------------------	---------

<b>GRUPO 4 (CLASE D400)</b>	Vías de circulación
-----------------------------	---------------------

<b>GRUPO 5 (CLASE E600)</b>	Vías de circulación expuestas a cargas muy elevadas
-----------------------------	---

<b>GRUPO 6 (CLASE F900)</b>	Zonas especiales como algunas áreas de aeropuertos
-----------------------------	--



# ARQUETA



## NUEVO SISTEMA DE RECOGIDA DE AGUA



ARS  
ARQUETA SIMPLEX



PROL  
PROLONGACIÓN



JU  
JUNTA UNIVERSAL

REFERENCIA	DESCRIPCIÓN	Dimensiones (en mm.)	Diámetros de las salidas	E/unidad
2ARS20	ARQUETA SIMPLEX	200 X 200	DE Ø50 A Ø110	4,83
2PROL20	PROLONGACIÓN ARQUETA	200 X 200 X 100		5,49
2ARS30	ARQUETA SIMPLEX	300 X 300	DE Ø75 A Ø140	11,84
2PROL30	PROLONGACIÓN ARQUETA	300 X 300 X 100		6,98
2PROL40	PROLONGACIÓN ARQUETA	400 X 400 X 100		12,05
2ARS45	ARQUETA SIMPLEX	450 X 450	DE Ø90 A Ø250	30,11
2PROL45	PROLONGACIÓN ARQUETA	450 X 450 X 100		13,99
2JU20	JUNTA UNIVERSAL		DE Ø50 A Ø100	2,16
2JU30	JUNTA UNIVERSAL		DE Ø75 A Ø125	3,39
2JU45	JUNTA UNIVERSAL		DE Ø100 A Ø200	6,71



# ARQUETA Y ARQUETA SIN FONDO

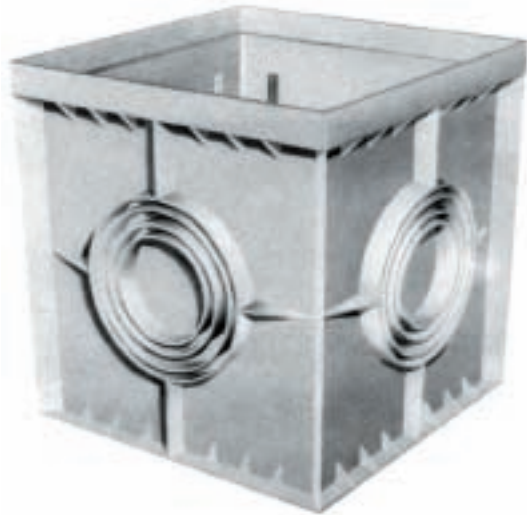

ARS  
ARQUETA



ARSF  
ARQUETA SIN FONDO



PS  
PLACA SIFÓNICA

CS  
CAMPANA SIFÓNICA

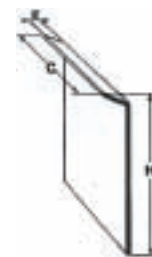
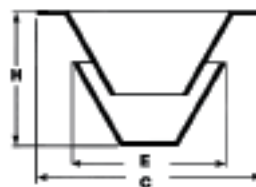
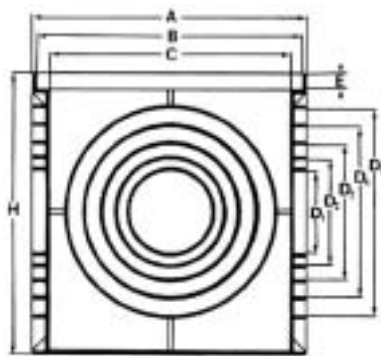

REFERENCIA	DESCRIPCIÓN	DIMENSIONES (EN MM.)										E/unidad
		A	B	C	D <sub>1</sub>	D <sub>2</sub>	D <sub>3</sub>	D <sub>4</sub>	D <sub>5</sub>	E	H	
2ARSF20	ARQUETA S. FONDO 200 X 200	197	190	158	63	80	100	125		23	200	8,13
2AR20	ARQUETA 200 X 200	197	190	158	63	80	100	125		23	200	8,65
2ARSF30	ARQUETA S. FONDO 300 X 300	297	286	253	80	100	125	140		28	300	19,03
2AR30	ARQUETA 300 X 300	297	286	253	80	100	125	140		28	300	20,84
2ARSF40	ARQUETA S. FONDO 400 X 400	396	386	355	125	160	200	250		30	398	29,83
2AR40	ARQUETA 400 X 400	396	386	355	125	160	200	250		30	398	34,89
2ARSF55	ARQUETA S. FONDO 550 X 550	548	537	503	125	160	200	250	315	40	448	65,73
2AR55	ARQUETA 550 X 550	548	537	503	125	160	200	250	315	40	448	72,89
2PS20	PLACA PARA SIFONAR			153						24	147	2,20
2PS30	PLACA PARA SIFONAR			249						40	200	2,68
2PS40	PLACA PARA SIFONAR			348						50	300	5,73
2CS30	CAMPANA SIFÓNICA			252						230	183	12,19
2CS40	CAMPANA SIFÓNICA			354						230	183	16,21



# MARCO Y TAPA PEATONAL

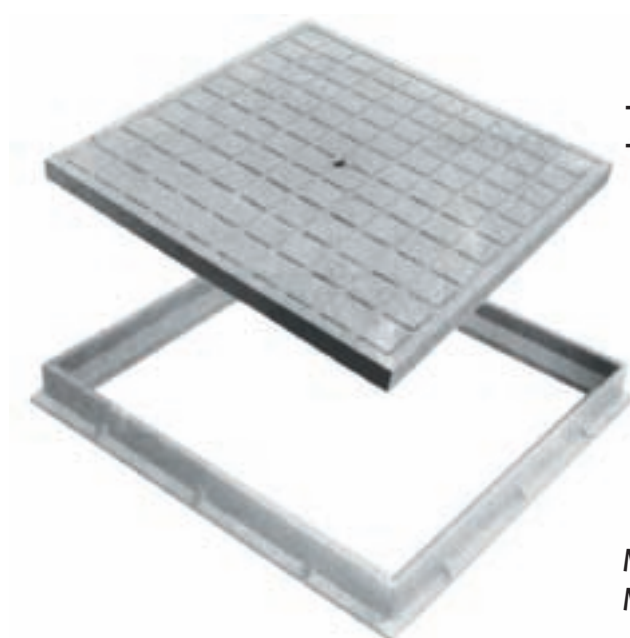

TAP  
TAPA PEATONAL

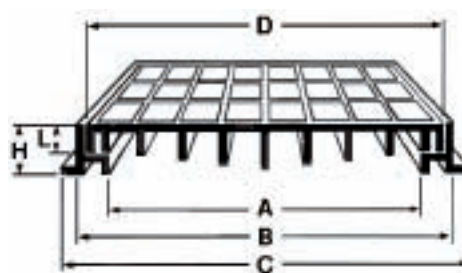

MA  
MARCO



REFERENCIA	DESCRIPCIÓN	DIMENSIONES (EN MM.)						CARGA DE ROTURA KNEWTON (1KNEWTON=100KG)	E/unidad
		A	B	C	D	L	H		
2MA20	MARCO 200 X 200	162	195	217			40		5,65
2TAP20	TAPA PEATONAL 200 X 200				187	20		13.00	6,71
2MATAP20	MARCO + TAPA 200 X 200	162	195	217	187	20	40		12,36
2MA30	MARCO 300 X 300	250	295	328			42		13,38
2TAP30	TAPA PEATONAL 300 X 300				285	22		21.83	19,05
2MATAP30	MARCO + TAPA 300 X 300	250	295	328	285	22	42		32,43
2MA40	MARCO 400 X 400	354	397	427			45		14,84
2TAP40	TAPA PEATONAL 400 X 400				383	25		32.20	28,45
2MATAP40	MARCO + TAPA 400 X 400	354	397	427	383	25	45		43,29
2MA45	MARCO 450 X 450	401	446	478			45		19,50
2TAP45	TAPA PEATONAL 450 X 450				435	25		22.50	33,13
2MATAP45	MARCO + TAPA 450 X 450	401	446	478	435	25	45		52,63
2MA55	MARCO 550 X 550	503	546	588			55		23,51
2TAP55	TAPA PEATONAL 550 X 550	534				35		31.00	65,31
2MATAP55	MARCO + TAPA 550 X 550	503	546	588	534	35	55		88,82



# MARCO Y REJILLA PEATONAL

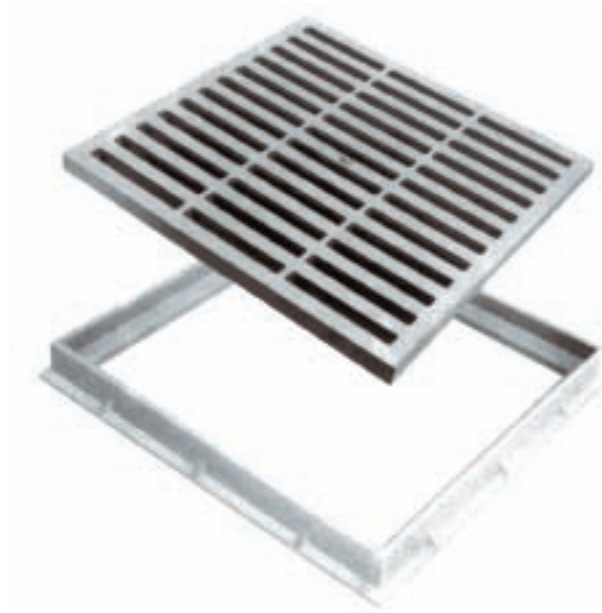

REP  
REJILLA PEATONAL

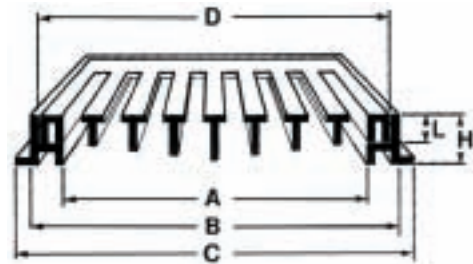

MA  
MARCO



REFERENCIA	DESCRIPCIÓN	DIMENSIONES (EN MM.)						CARGA DE ROTURA KNEWTON (1KNEWTON=100KG)	E/unidad
		A	B	C	D	L	H		
2MA20	MARCO 200 X 200	162	195	217			40		5,65
2REP20	REJILLA PEATONAL 200 X 200				187	20		9.00	5,25
2MAREP20	MARCO + REJILLA 200 X 200	162	195	217	187	20	40		10,90
2MA30	MARCO 300 X 300	250	295	328			42		13,38
2REP30	REJILLA PEATONAL 300 X 300				285	22		19.00	15,70
2MAREP30	MARCO + REJILLA 300 X 300	250	295	328	285	22	42		29,08
2MA40	MARCO 400 X 400	354	397	427			45		14,84
2REP40	REJILLA PEATONAL 400 X 400				383	25		29.50	22,56
2MAREP40	MARCO + REJILLA 400 X 400	354	397	427	383	25	45		37,40
2MA45	MARCO 450 X 450	401	446	478			45		19,50
2REP45	REJILLA PEATONAL 450 X 450				435	25		17.50	28,09
2MAREP45	MARCO + REJILLA 450 X 450	401	446	478	435	25	45		47,59
2MA55	MARCO 550 X 550	503	546	588			55		23,51
2REP55	REJILLA PEATONAL 550 X 550				534	35		26.50	55,85
2MAREP55	MARCO + REJILLA 550 X 550	503	546	588	534	35	55		79,36



# MARCO Y TAPA REFORZADA

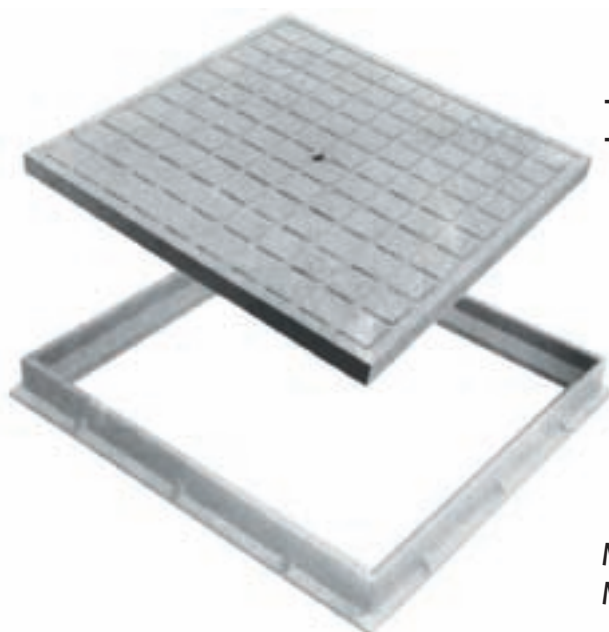

TAR  
TAPA REFORZADA

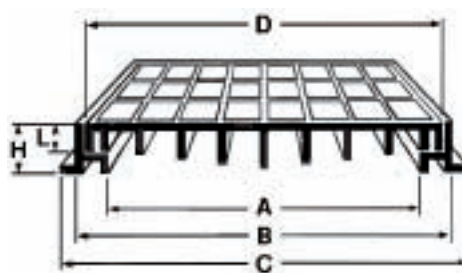

MA  
MARCO



REFERENCIA	DESCRIPCIÓN	DIMENSIONES (EN MM.)						CARGA DE ROTURA KNEWTON (1KNEWTON=100KG)	E/unidad
		A	B	C	D	L	H		
2MA20	MARCO 200 X 200	162	195	217			40		5,65
2TAR20	TAPA REFORZADA 200 X 200				187	20		27.16	9,66
2MATAR20	MARCO + TAPA 200 X 200	162	195	217	187	20	40		15,31
2MA30	MARCO 300 X 300			250	295	328	42		13,38
2TAR30	TAPA REFORZADA 300 X 300				285	22		30.63	28,88
2MATAR30	MARCO + TAPA 300 X 300	250	295	328	285	22	42		42,26
2MA40	MARCO 400 X 400	354	397	427			45		14,84
2TAR40	TAPA REFORZADA 400 X 400				383	25		75.00	51,80
2MATAR40	MARCO + TAPA 400 X 400	354	397	427	383	25	45		66,64
2MA45	MARCO 450 X 450	401	446	478			45		19,50
2TAR45	TAPA REFORZADA 450 X 450				435	25		40.00	64,90
2MATAR45	MARCO + TAPA 450 X 450	401	446	478	435	25	45		84,40
2MA55	MARCO 550 X 550	503	546	588			55		23,51
2TAR55	TAPA REFORZADA 550 X 550				534	35		69.00	116,14
2MATAR55	MARCO + TAPA 550 X 550	503	546	588	534	35	55		139,65



# MARCO Y REJILLA REFORZADA

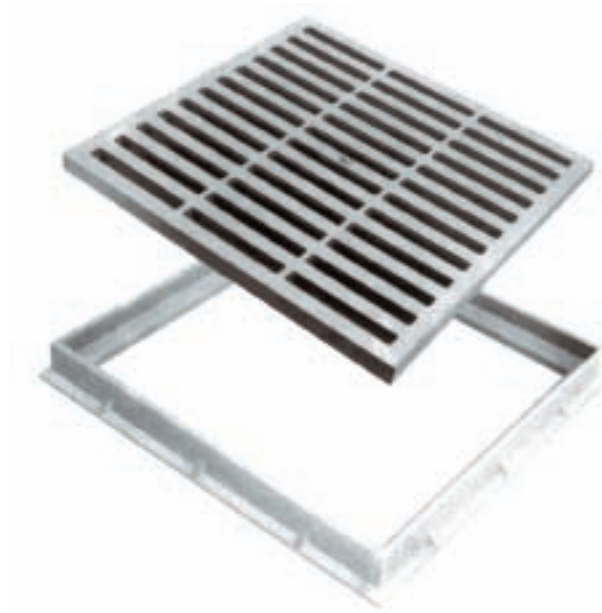

RER  
REJILLA REFORZADA

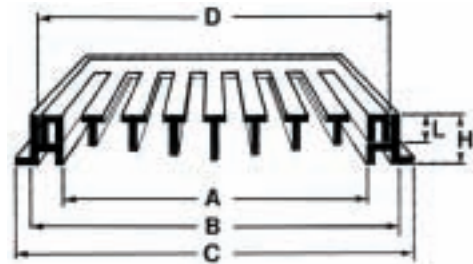

MA  
MARCO



REFERENCIA	DESCRIPCIÓN	DIMENSIONES (EN MM.)						CARGA DE ROTURA KNEWTON (1KNEWTON=100KG)	E/unidad
		A	B	C	D	L	H		
2MA20	MARCO 200 X 200	162	195	217			40		5,65
2RER20	REJILLA REFORZADA 200 X 200				187	20		25.23	8,05
2MARER20	MARCO + REJILLA 200 X 200	162	195	217	187	20	40		13,70
2MA30	MARCO 300 X 300	250	295	328			42		13,38
2RER30	REJILLA REFORZADA 300 X 300				285	22		24.97	26,15
2MARER30	MARCO + REJILLA 300 X 300	250	295	328	285	22	42		39,53
2MA40	MARCO 400 X 400	354	397	427			45		14,84
2RER40	REJILLA REFORZADA 400 X 400				383	25		74.50	45,66
2MARER40	MARCO + REJILLA 400 X 400	354	397	427	383	25	45		60,50
2MA45	MARCO 450 X 450	401	446	478			45		19,50
2RER45	REJILLA REFORZADA 450 X 450				435	25		37.50	57,74
2MARER45	MARCO + REJILLA 450 X 450	401	446	478	435	25	45		77,24
2MA55	MARCO 550 X 550	503	546	588			55		23,51
2RER55	REJILLA REFORZADA 550 X 550				534	35		58.00	105,76
2MARER55	MARCO + REJILLA 550 X 550	503	546	588	534	35	55		129,27



# MARCO, REJILLA Y TAPA

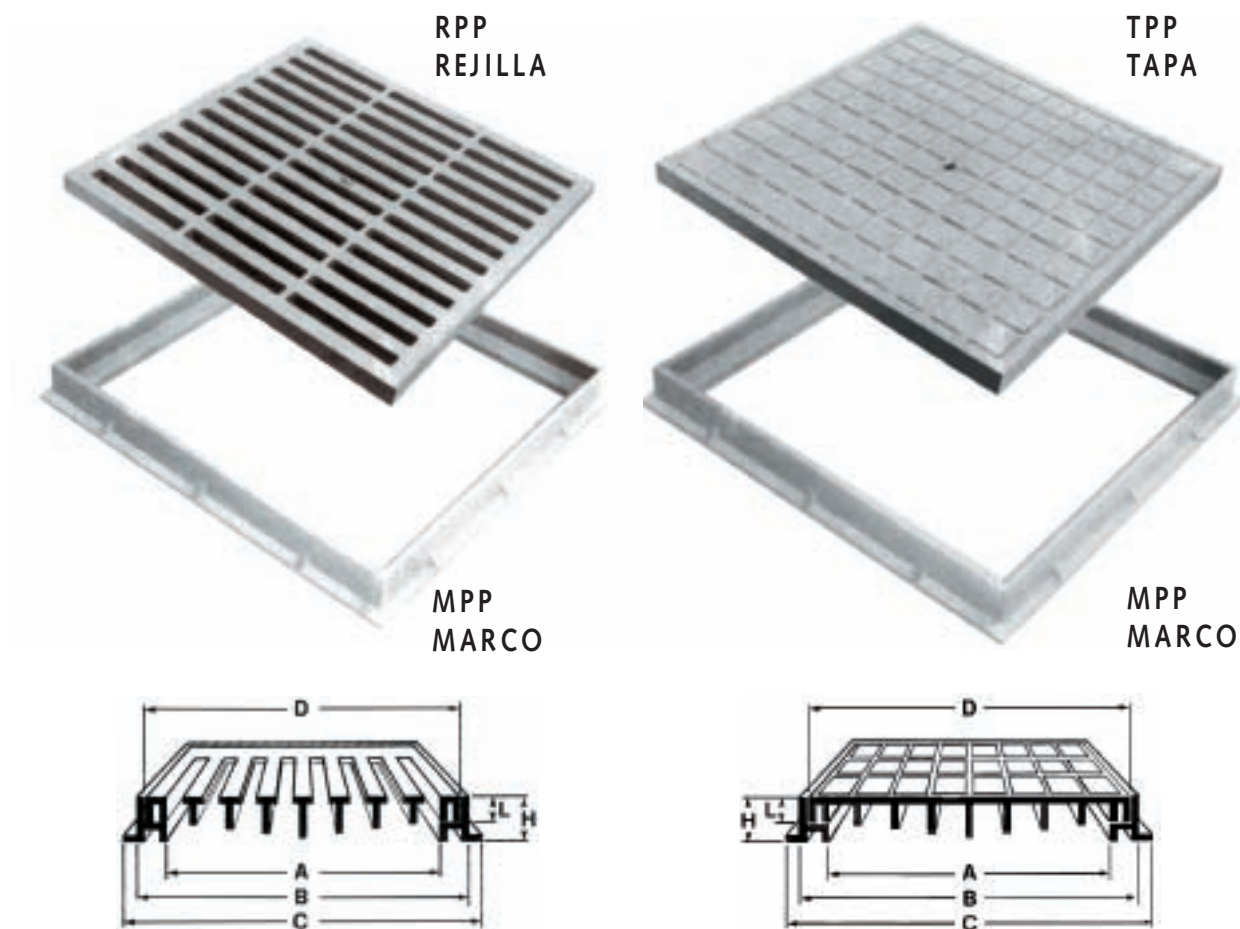

REFERENCIA	DESCRIPCIÓN	DIMENSIONES (EN MM.)						E/unidad
		A	B	C	D	L	H	
2MPP20	MARCO 200 X 200	162	195	217			40	4,81
2RPP20	REJILLA 200 X 200				187	20		7,78
2TPP20	TAPA 200 X 200				187	20		8,33
2MRPP20	MARCO + REJILLA 200 X 200	162	195	217	187	20	40	12,59
2MTPP20	MARCO + TAPA 200 X 200	162	195	217	187	20	40	13,14
2MPP30	MARCO 300 X 300	250	295	328			42	8,95
2RPP30	REJILLA 300 X 300				285	22		12,39
2TPP30	TAPA 300 X 300				285	22		12,90
2MRPP30	MARCO + REJILLA 300 X 300	250	295	328	285	22	42	21,34
2MTPP30	MARCO + TAPA 300 X 300	250	295	328	285	22	42	21,85
2MPP40	MARCO 400 X 400	354	397	427			45	10,31
2RPP40	REJILLA 400 X 400				383	25		24,05
2TPP40	TAPA 400 X 400				383	25		25,81
2MRPP40	MARCO + REJILLA 400 X 400	354	397	427	383	25	45	34,36
2MTPP40	MARCO + TAPA 400 X 400	354	397	427	383	25	45	36,12

# MARCO, TAPA DE INSPECCIÓN Y TAPA

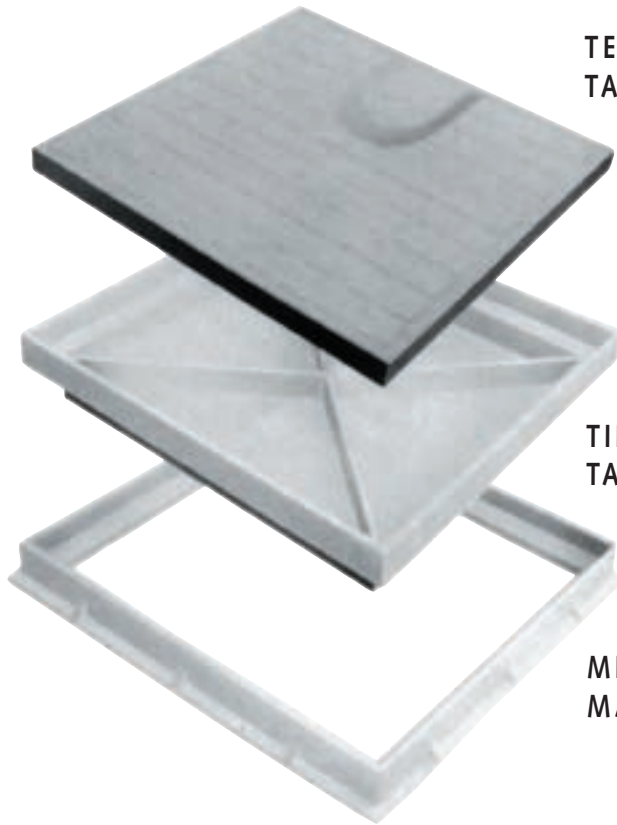

**TEPP**  
TAPA CON POSIBLES ENTRADAS

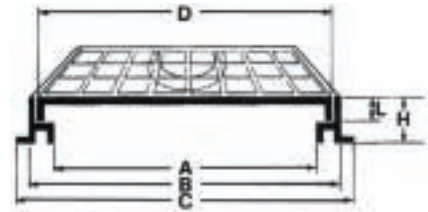

**TIPP**  
TAPA INSPECCIÓN

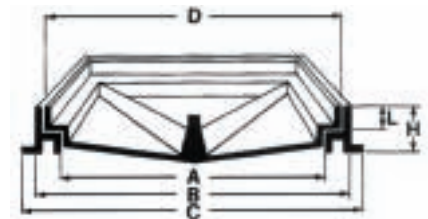

**MPP**  
MARCO

REFERENCIA	DESCRIPCIÓN	DIMENSIONES (EN MM.)							DIÁMETRO ENTRADAS	E/unidad
		A	B	C	D	L	H			
2MPP20	MARCO 200 X 200	162	195	217				40		4,59
2TEPP20	TAPA ENTRADAS 200 X 200				186			20	80-100	2,70
2MPP30	MARCO 300 X 300	250	295	328				42		8,53
2TEPP30	TAPA ENTRADAS 300 X 300				284	22			80-100	5,74
2TIPP30	TAPA INSPECCIÓN 300 X 300				285	22	60			9,20
2MTIPP30	MARCO+TAPA INSP 300 X 300	250	295	328	285	22	60			17,72
2MPP40	MARCO 400 X 400	354	397	427				45		9,83
2TEPP40	TAPA ENTRADAS 400 X 400				383	25			80-100-110-125	13,70
2TIPP40	TAPA INSPECCIÓN 400 X 400				383	25	62			15,93
2MTIPP40	MARCO+TAPA INSP 400 X 400	354	397	427	383	25	62			25,75



# SUMIDERO SIFÓNICO

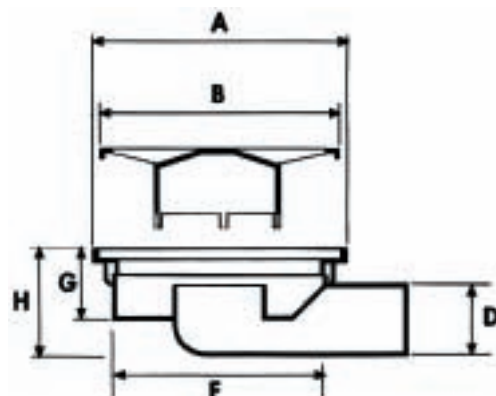
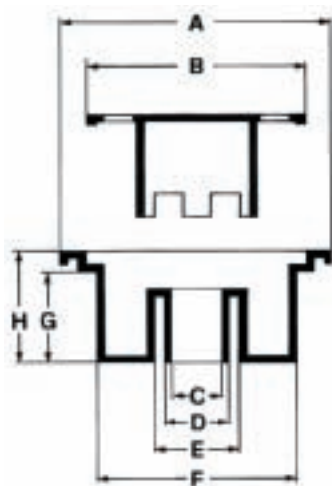
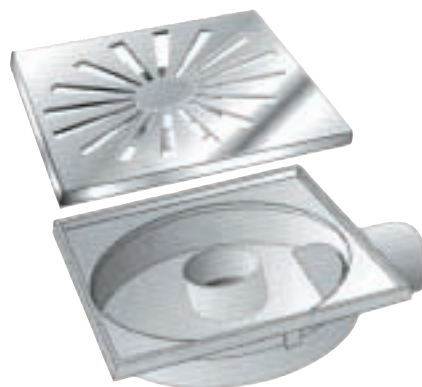
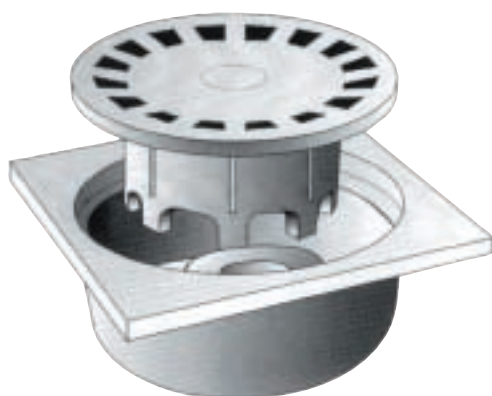

REFERENCIA	DESCRIPCIÓN	DIMENSIONES (EN MM.)								E/unidad		
		A	B	C	D	E	F	G	H	COLOR	MATERIAL	
2SUPP10	SUMIDERO SAL. VERTIC.100 X 100	99	90		40			43	52	G	PP	2,09
2SSU10040	SUMIDERO SAL. VERTIC.100 X 100	99	90		32	40		43	52	G-A	PVC	5,71
2SUPP15	SUMIDERO SAL. VERTIC.150 X 150	149	134		50		125	52	63	G	PP	4,66
2SU15	SUMIDERO SAL. VERTIC.150 X 150	149	134	40	50	63	125	52	63	G-A	PVC	5,94
2SUM15	SUMIDERO VER. METAL150 X 150	149	134	40	50	63	125	52	63	M	ABS	13,81
2SSU15050	SUMIDERO HOR. METAL150 X 150	148	143		50		140	45	70	M	ABS	11,84
2SU15H	SUMIDERO SAL. HOR.150 X 150	148	143		50		140	45	70	G	ABS	7,26
2SUPP20	SUMIDERO SAL. VERT.200 X 200	196	179		80	90		75	85	G	PP	10,84
2SU20	SUMIDERO SAL. VERT.200 X 200	199	179	63	75	90		72	87	G-A	PVC	11,04
2SU25	SUMIDERO SAL. VERT.250 X 250	249	210		110		200	72	87	G-A	PVC	21,70
2SU30	SUMIDERO SAL. VERT. 300 X 300	299	210		110		200	72	87	G-A	PVC	25,81

# EXTRUSIÓN E INYECCIÓN

La canaleta con rejilla se fabrica en dos versiones: extrusión e inyección. El modelo extruido se comercializa en barras de 2,5 y 4m. de largo. El modelo inyectado denominado "PRATIKO", se comercializa en ocho alturas y anchuras distintas y en largo de 50 cm.

Todas las canaletas con rejilla son fabricadas en PVC, material que mantiene en el tiempo sus características físicas y mecánicas.

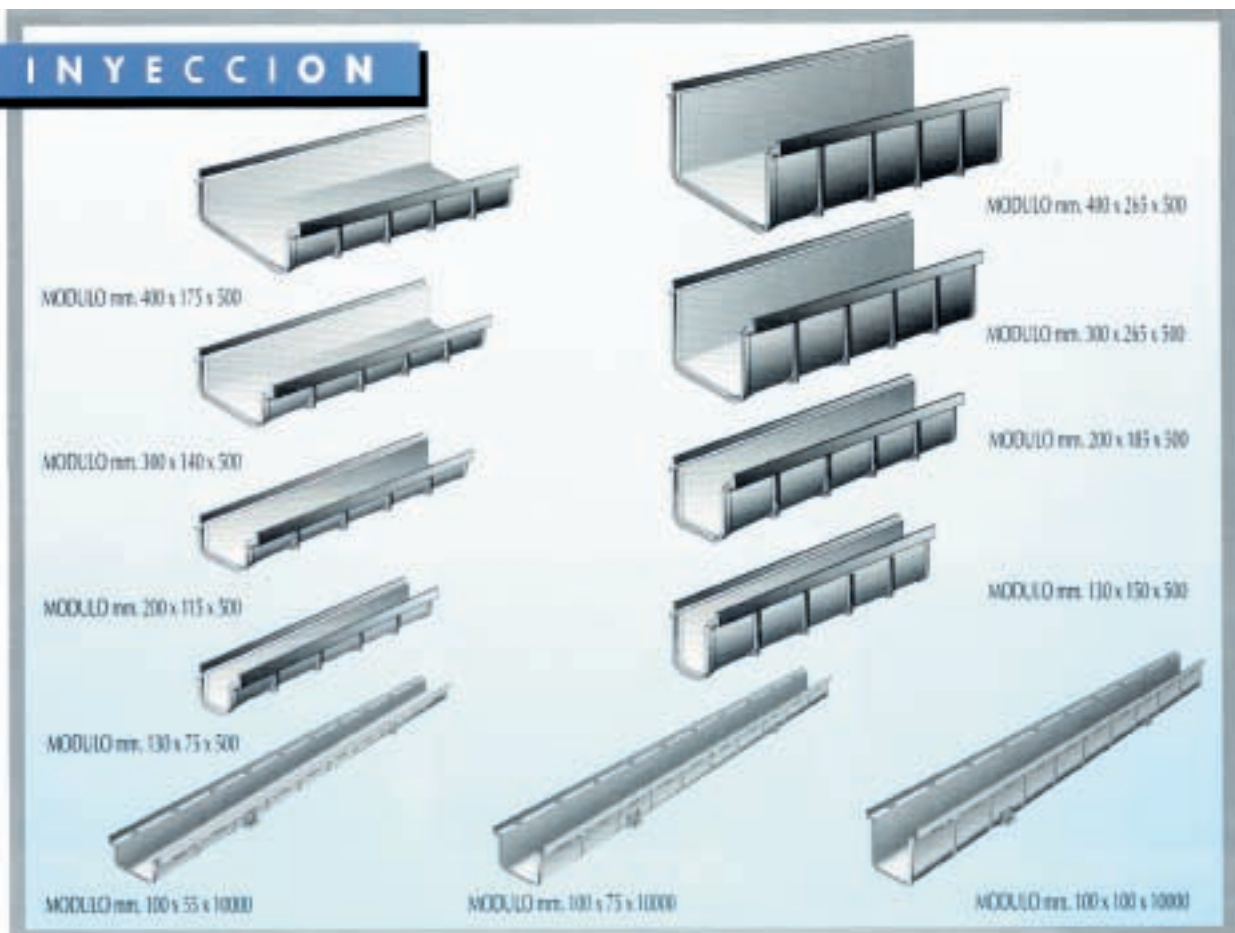
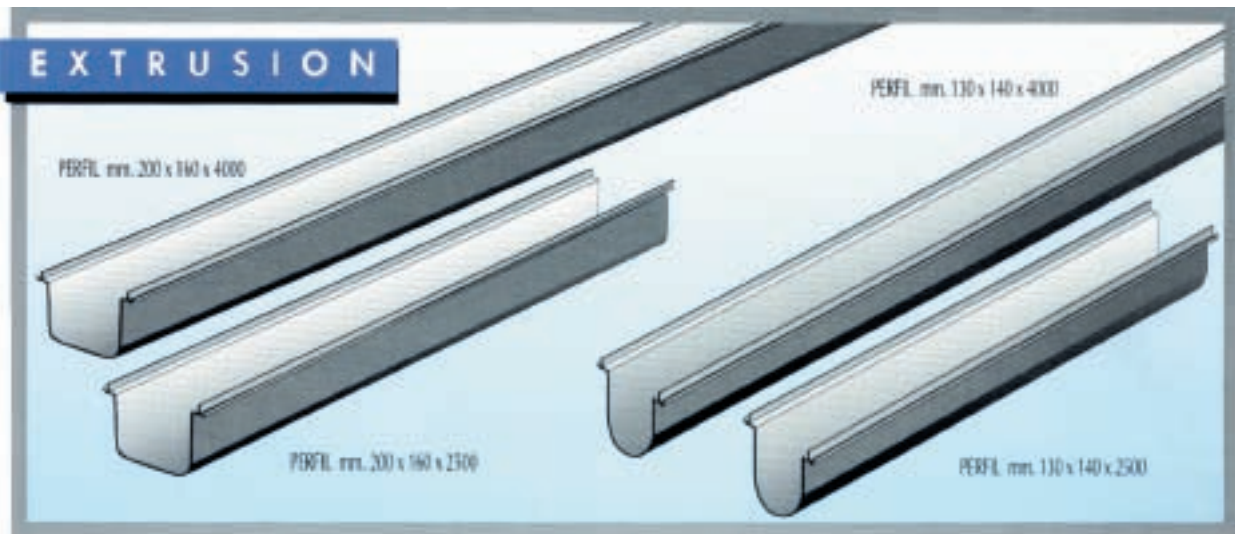



# P U E S T A E N O B R A

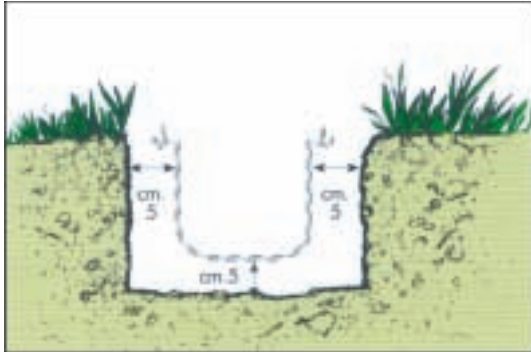

Contruir una zanja con una anchura superior en al menos 4/5 cm. por cada lado. de la canaleta.

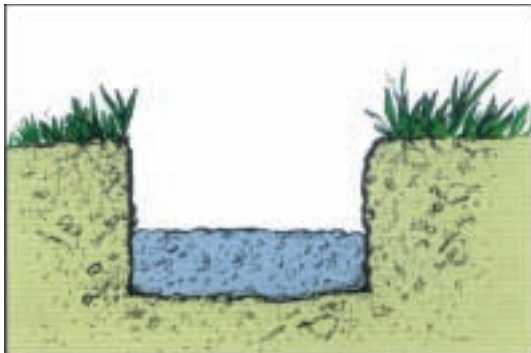

Lecho de hormigón de un espesor de 10 cm.

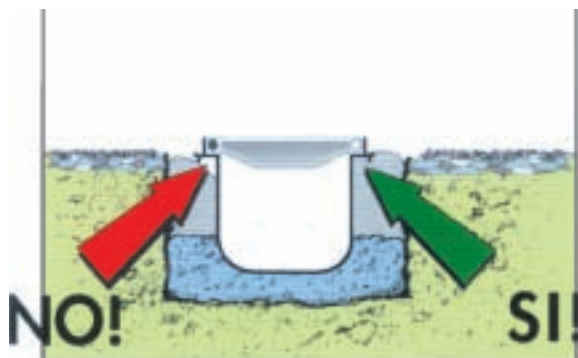

Después de haber ensamblado la canaleta con cola para hacerla monolítica e impermeable, colocarle la rejilla o tapa. Instalarla dentro de la zanja y rellenar con hormigón de arena fina con el fin de que todos los espacios estén adecuadamente rellenos, ya que la canaleta no es autoportante pero lo consigue con el adecuado relleno de hormigón.

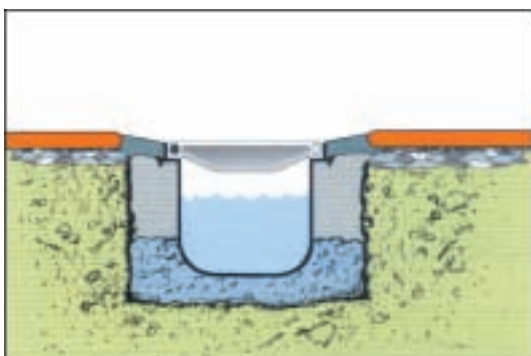

Ultimar la colocación teniendo el pavimento algún milímetro de más que el borde de la canaleta. En caso de colocación en zona asfaltada hacer el acabado con asfaltado frío ya que el calor alteraría la calidad estética del producto.



CANALÓN DE DESAGÜE

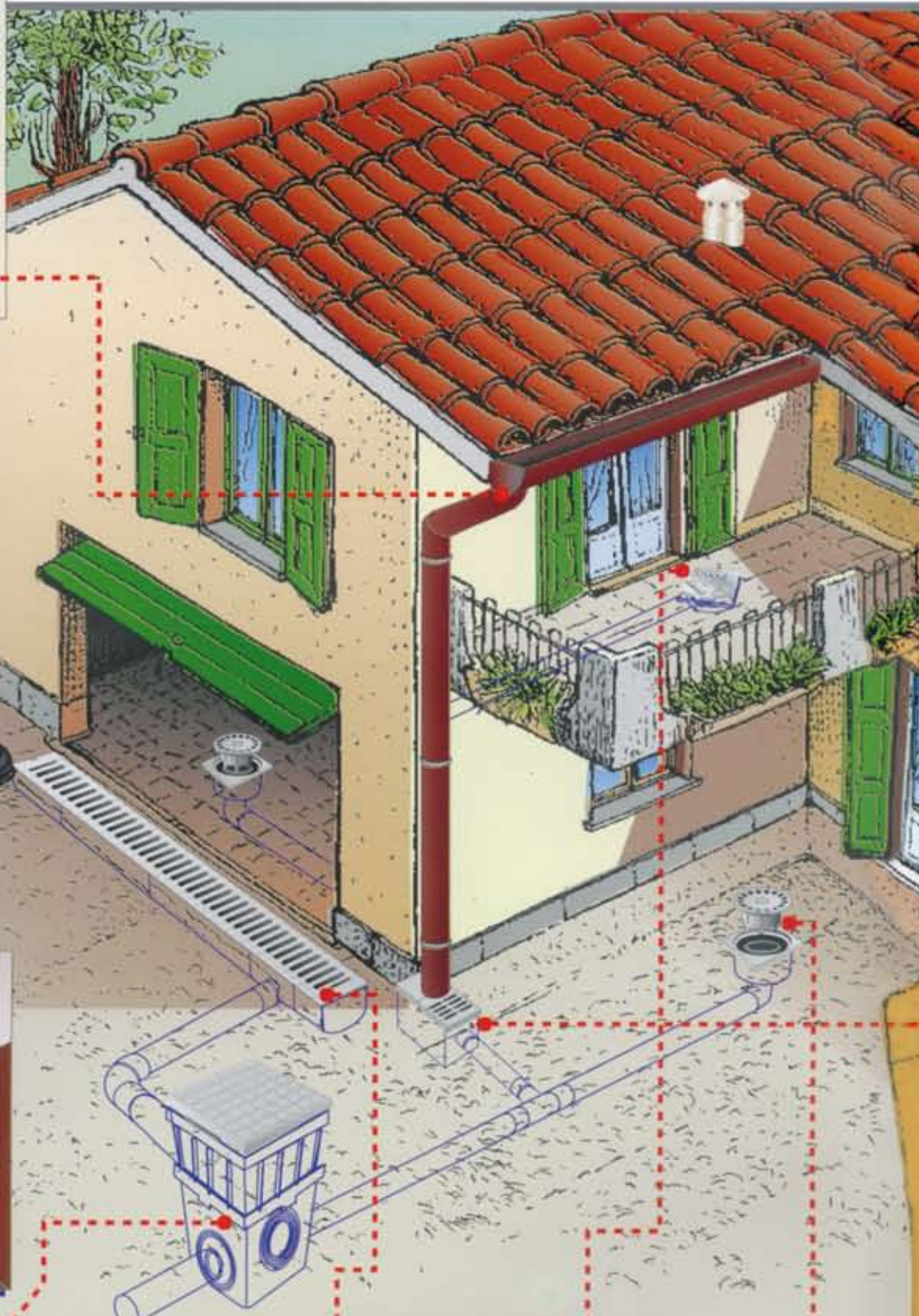

ARQUETA SIMPLEX



SimpleX

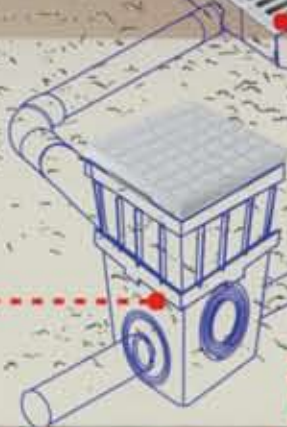

MULTIGRIL



CANALETA EXTRUSIONADA CON REJILLA



SUMIDERO EN ABS Y PVC

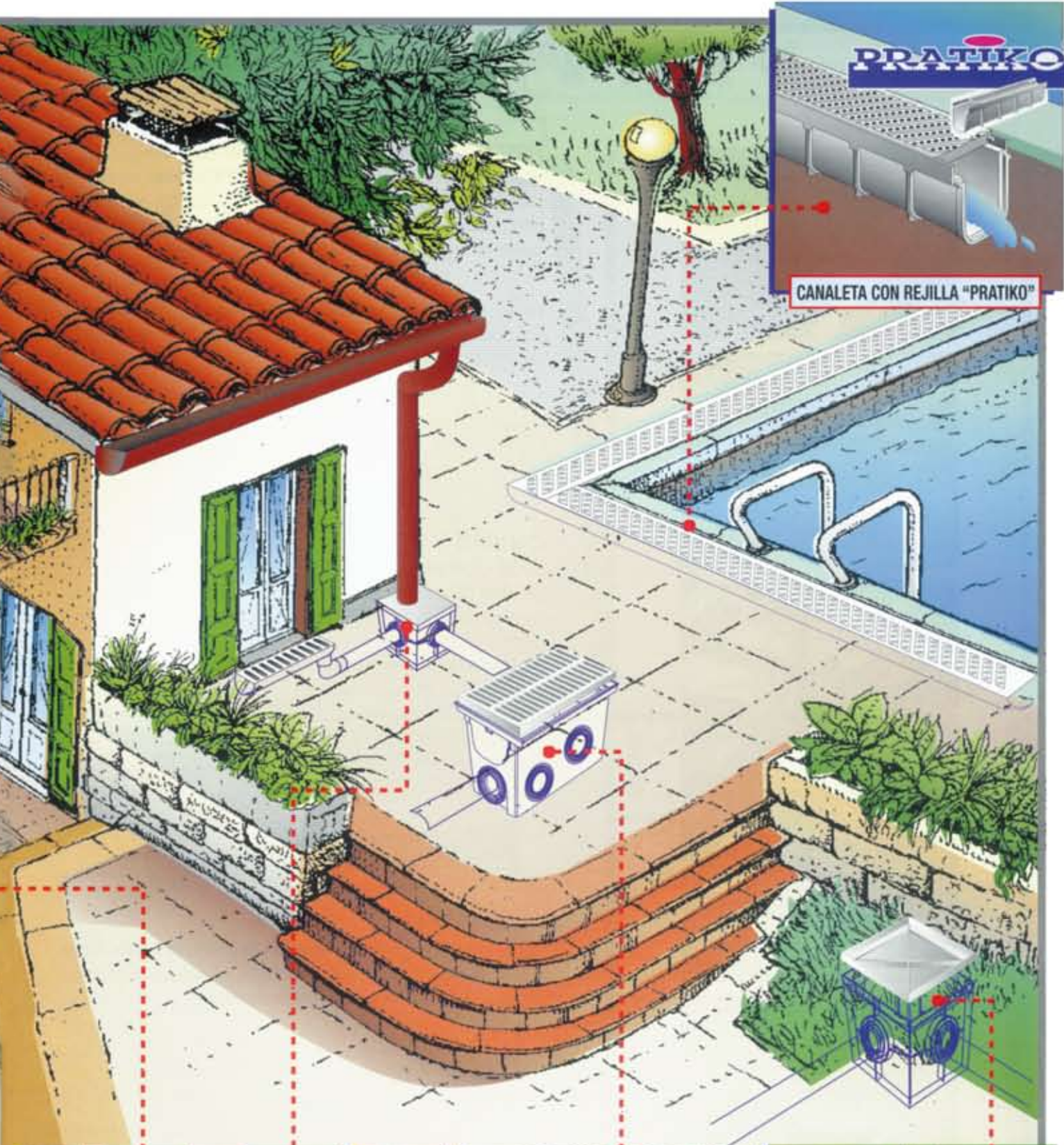

CANALETA CON REJILLA "PRATIKO"

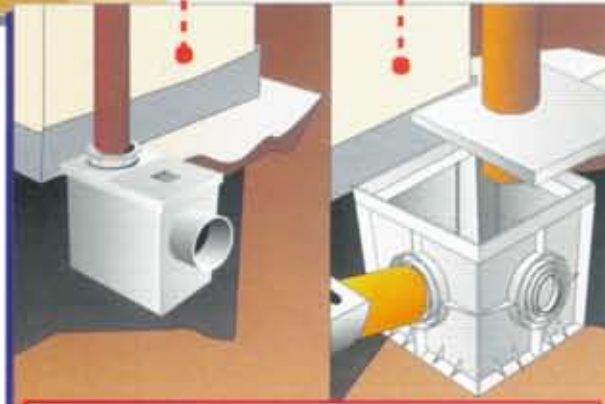

ARQUETA PLUVIAL - ARQUETA CON TAPA PLUVIAL



serie 2000

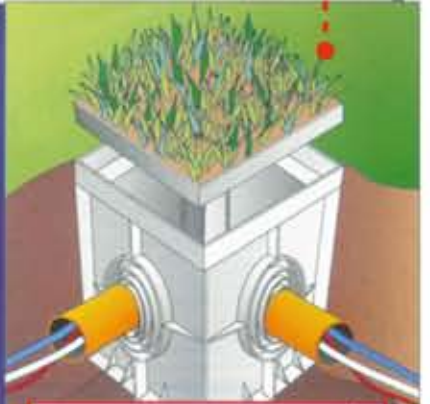

ARQUETA CON TAPA DE INSPECCIÓN

# M O D U L A C I Ó N

La canaleta inyectada "PRATIKO" ha sido concebida modular, para resolver todos los problemas de espacio que requieran longitudes precisas. Además gracias a su particular diseño, la canaleta ha conseguido una mayor resistencia estructural.

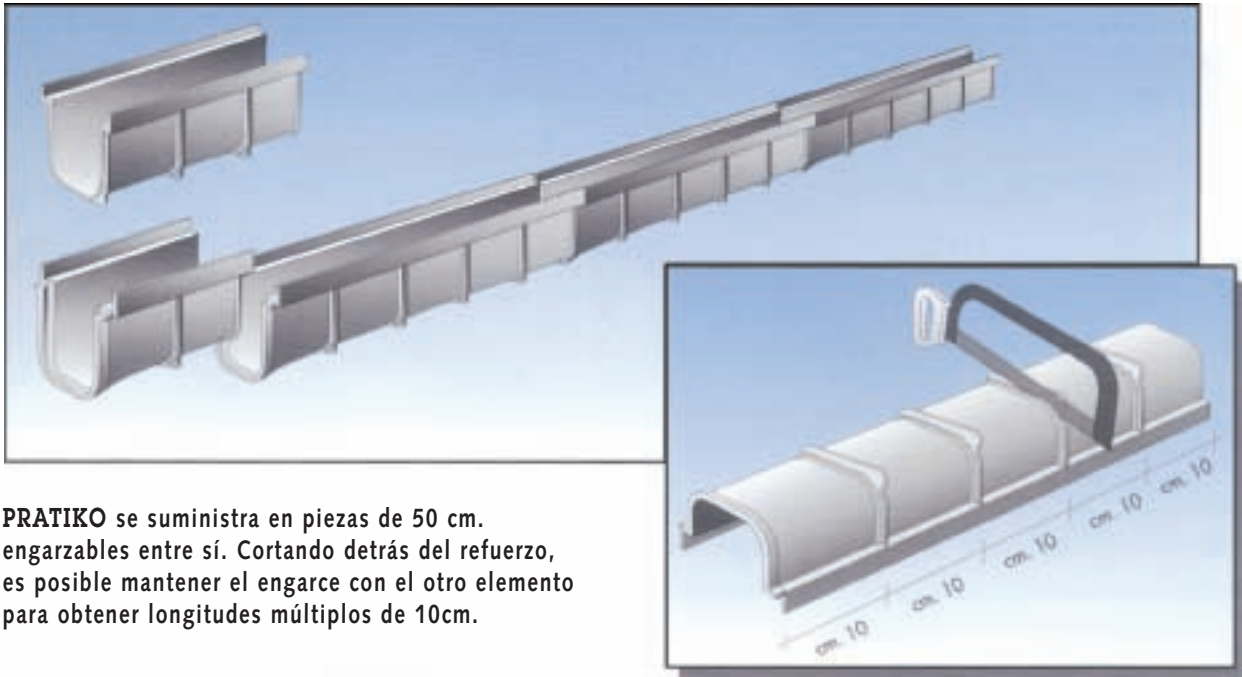

PRATIKO se suministra en piezas de 50 cm. engarzables entre sí. Cortando detrás del refuerzo, es posible mantener el engarce con el otro elemento para obtener longitudes múltiplos de 10cm.



PRATIKO se fabrica en diversas alturas: las altas con gran caudal y las bajas para instalaciones donde existan limitaciones de profundidad (soleras de terrazas). De uso generalizado para la recogida y canalización de agua para instalaciones deportivas, entradas de garage, subterráneos, bordillos, plazas, etc. Pero sobre todo PRATIKO es apreciado por su facilidad de colocación ya que es un producto de PVC ligero e indestructible.



Ejemplo de engarzado de la canaleta PRATIKO.



Ejemplo de aplicación de la tapa única que con rotura del diafragma se convierte en tapa con salida.





# TÉCNICAS Y CÁLCULO DE DRENAJE

En referencia a la norma UNE 9184, hemos reducido el caudal en comparación con tubos recién instalados, hemos tenido en cuenta la parcial obstrucción de los tubos especialmente en lugares de baja pendiente y de las incrustaciones en las paredes como consecuencia del transporte de aguas turbias. Por esto desaconsejamos en colectores horizontales que transporten aguas turbias o con detritus de diámetro inferior a 100 mm.

Escogida la rejilla se determina el diámetro de la red de drenaje y la pendiente con ayuda de la tabla 1.

**TABLA 1** Caudal de los tubos de PVC para diversos porcentajes de pendiente.

DIÁMETRO TUBO DE PVC en mm.	CAUDAL en litros/segundo para diversos porcentajes de pendiente						
	0,5%	1%	1,5%	2%	3%	5%	10%
40	0.17	0.24	0.29	0.34	0.41	0.54	0.76
50	0.35	0.50	0.61	0.71	0.87	1.12	1.58
63	0.71	1.01	1.24	1.43	1.75	2.26	3.14
75	1.19	1.61	2.07	2.39	2.93	3.78	5.34
80	1.43	2.03	2.49	2.87	3.52	4.54	6.41
100	2.76	3.90	4.78	5.51	6.75	8.72	12.33
125	5.18	7.33	8.98	10.37	12.69	16.39	23.18
140	6.89	9.75	11.94	13.79	16.89	21.80	30.83
160	9.72	13.75	16.84	19.44	23.81	30.74	43.48
200	16.92	24.00	29.39	33.94	41.57	53.66	75.89
250	30.05	42.50	52.05	60.10	73.61	95.03	134.40
315	54.44	77.00	94.30	108.89	133.36	172.18	243.49

**TABLA 2** Caudal de canaleta de PVC para diversos porcentajes de pendiente.

CANALETA artículos	CAUDAL en litros/segundo para diversos porcentajes de pendiente						
	0,5%	1%	1,5%	2%	3%	5%	10%
CA130B	1.27	1.80	2.20	2.54	3.12	4.02	5.69
CA200B	5.80	8.20	10.04	11.60	14.20	18.33	25.93
CA300B	20.72	29.30	35.88	41.43	20.75	65.52	92.65
CA400B	42.81	60.55	74.16	85.63	104.87	135.39	191.47
CA130A	7.98	11.29	13.83	15.97	19.55	25.24	35.70
CA200A	19.94	28.20	34.53	39.88	48.84	63.06	89.17
CA300A	71.64	101.32	124.09	143.29	175.49	226.56	320.40
CA400A	106.85	151.12	185.08	213.71	261.75	337.90	477.88
CA130	8.98	12.70	15.55	17.96	21.99	28.40	40.16
CA200	17.37	24.57	30.09	34.77	42.55	54.94	77.69

**TABLA 3** Caudal de la rejilla de 500mm. para canaleta y arqueta.

## REJILLA PARA CANALETA

ARTÍCULO:	R130G	R130P	R130GR	R130M	R200GR	R200G	R200M	R300M5	R400M5
CAUDAL:	2,7	1,4	2,1	2,2	2,5	2,9	2,7	3,1	3,8
(EN LITROS/SEG)									

## REJILLA PARA ARQUETA

ARTÍCULO:	RER20-REP20	RER30-REP30	RER40-REP40	RER45-REP45	RER55-REP55
CAUDAL:	1.6	2.6	3.5	4.0	4.4
(EN LITROS/SEG)					

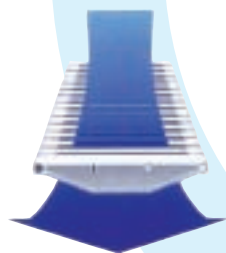

**MULTIGRIL**

Supergriglia®

# TÉCNICAS Y CÁLCULO DE DRENAJE

**TABLA 4**

**Caudal de la canaleta en PVC para pendiente nula.**

CANALETA artículo	CAUDAL en litros/segundo para diversos largos de canaleta									
	2,5 m.	5 m.	7,5 m.	10 m.	15 m.	20 m.	25 m.	30 m.	35 m.	40 m.
CA130B	0.38	0.27	0.22	0.19	0.16	0.13	0.12	0.11	0.10	0.09
CA200B	2.49	1.76	1.44	1.24	1.01	0.88	0.79	0.72	0.66	0.62
CA300B	11.43	8.08	6.60	5.71	4.66	4.03	3.61	3.30	3.05	2.85
CA400B	26.59	18.80	15.35	13.29	10.85	9.40	8.41	7.67	7.10	6.65
CA130A	5.26	3.72	3.03	2.63	2.15	1.86	1.66	1.52	1.40	1.31
CA200A	14.13	9.99	8.16	7.06	5.77	4.99	4.47	4.08	3.77	3.53
CA300A	67.03	47.40	38.70	33.52	27.37	23.70	21.20	19.35	17.91	16.76
CA400A	96.16	68.00	55.52	48.08	39.26	34.00	30.41	27.76	25.70	24.04
CA130	6.15	4.35	3.55	3.07	2.51	2.17	1.94	1.77	1.64	1.54
CA200	11.57	8.18	6.68	5.78	4.72	4.09	3.66	3.34	3.09	2.89

En los casos en que resulte difícil o imposible instalar la canaleta con pendiente (piscinas, interiores de un local como cocinas, lavanderías, naves de lavado industrial, etc.) es posible efectuar una racional red de drenaje siempre que el agua a evacuar sea lo suficientemente limpia y no transporte materiales que depositándose en el fondo reduzcan sensiblemente la sección útil. En este caso deberemos consultar con la tabla 4, de la que obtenemos el caudal de la canaleta en función de la longitud del tramo considerado. Debiendo por ejemplo evacuar un volumen de 4,3 l/seg. con una canaleta de 15 m. de largo y una pendiente nula, es posible utilizar la canaleta CA300B o la CA200, que con un largo de 15 m. tienen un caudal de 4,66 l/seg. y de 4,72 l/seg. respectivamente. Para unir a la red, naturalmente debemos adoptar el mismo criterio que con las canaletas con poca pendiente.



## CANALETA EXTRUIDA 130 Y 200

MODULAR BAJA	130	200	300	400	MODULAR ALTA	130	200	300	400	EXTRUIDA	130	200
Sección					Sección					Sección		
S interna del pratiko mm <sup>2</sup>	4.313	11.725	26.716	47.911	S interna del pratiko mm <sup>2</sup>	11.613	123.425	57.916	80.136	S interna canaleta mm <sup>2</sup>	10.925	21.710
Perfil					Perfil					Perfil		
C bañado mm.	134	277	441	598	C bañado mm.	334	417	681	778	C bañado mm.	297	410
Volumen de V líquido por cada metro	lt.4,3	Lt.12	Lt.27	Lt.48	Volumen de V líquido por cada metro	lt.12	Lt.24	Lt.58	Lt.81	Volumen de V líquido por cada metro	lt.11	Lt.22

Coefficiente de Rugosidad 0,08

Coefficiente de Rugosidad 0,08

Coefficiente de Rugosidad 0,08

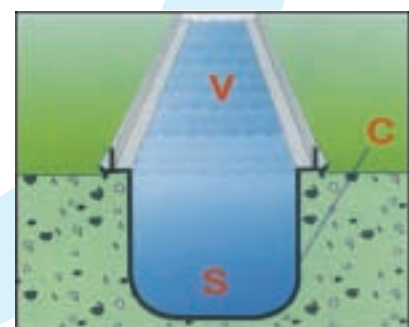
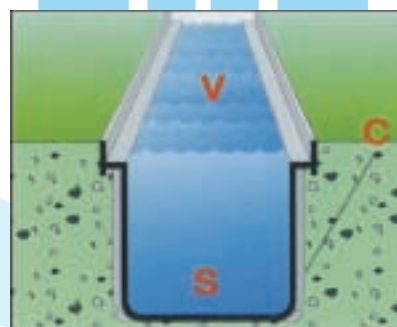
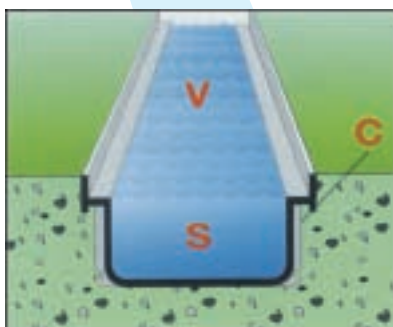



# CANALETA Y REJILLA

1 3 0  
EXTRUIDA

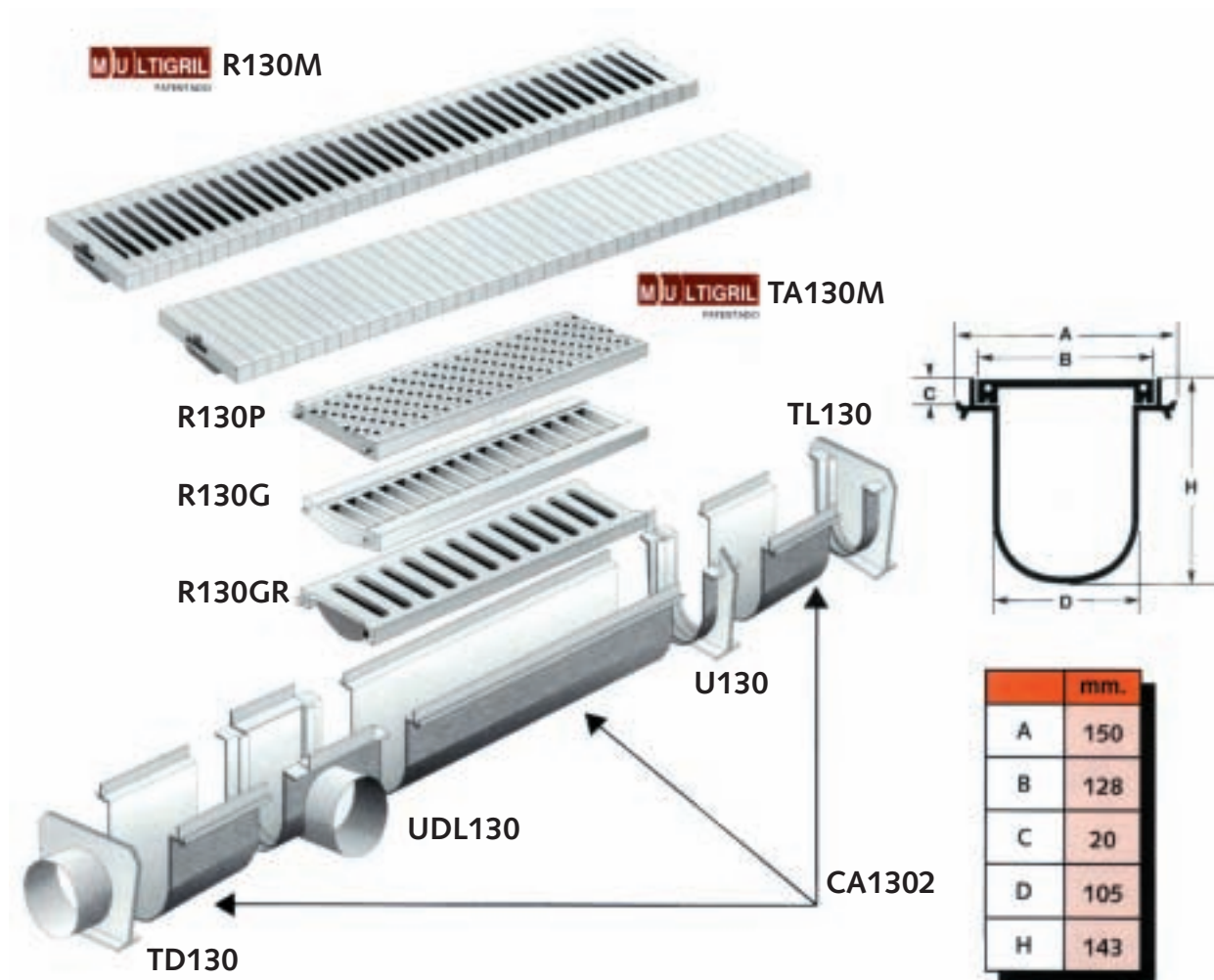

\*COLORES: G (Gris) - A (Arena) - B (Blanco)

REFERENCIA	DESCRIPCIÓN	*COLOR	Carga de rotura KNEWTON (1 KNEWTON=100 Kg.)	E/unidad
2R130G	REJILLA GARAJE 130 X 500	G-A	78.0	11,44
2R130P	REJILLA PISCINA 130 X 500	G-A-B	20.6	8,88
2R130GR	REJILLA GARAJE REFORZADA 130 X 500	G-A	118.0	13,82
2R130M	REJILLA MULTIGRIL 130 X 1.000	G	400.0	50,51
2TA130M	TAPA MULTIGRIL 130 X 1.000	G	400.0	52,39



# CANALETA Y REJILLA

2 0 0  
EXTRUIDA

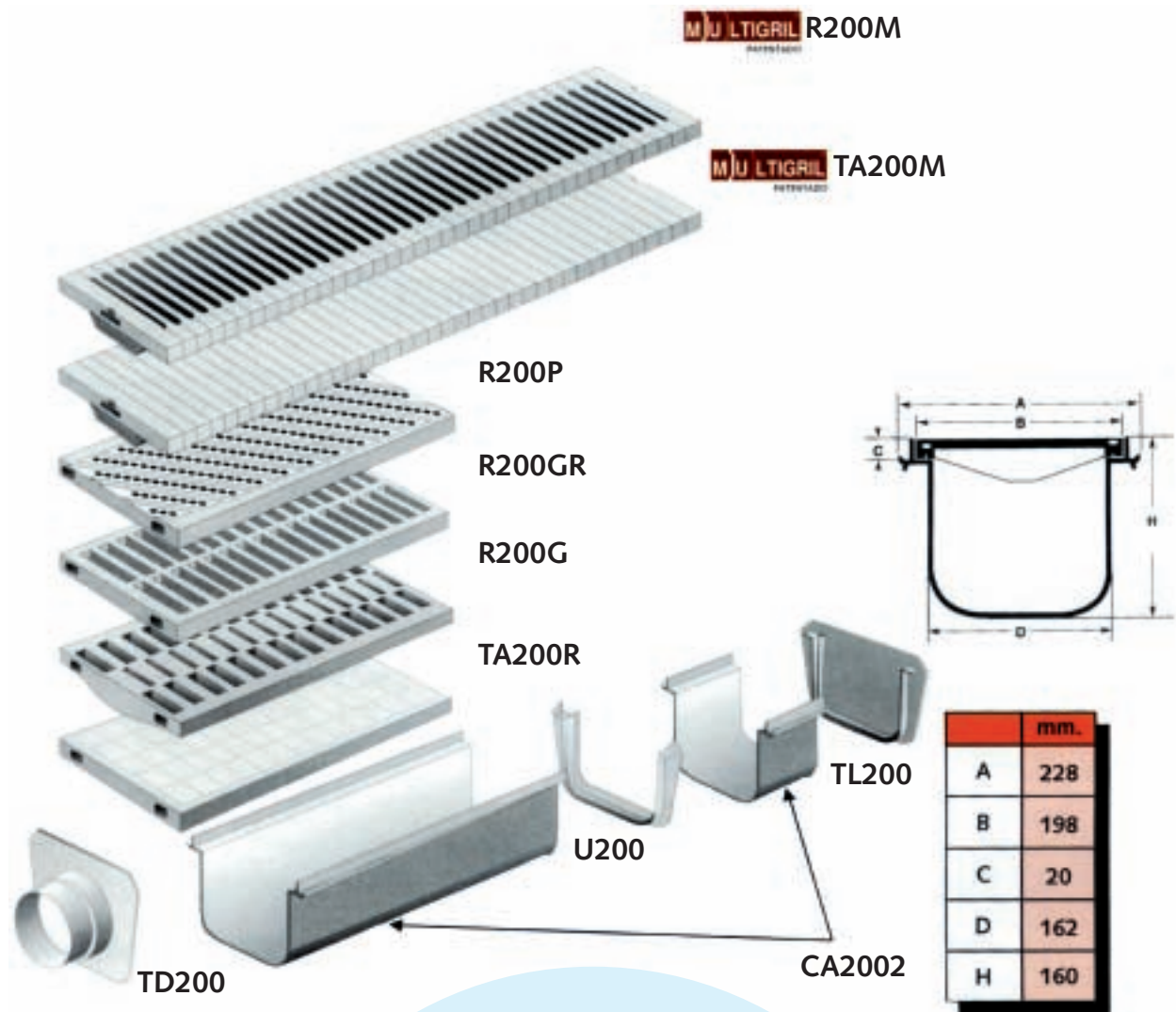

\*COLORES: G (Gris) - A (Arena) - B (Blanco)

REFERENCIA	DESCRIPCIÓN	*COLOR	Carga de rotura KNEWTON (1 KNEWTON=100 Kg.)	E/unidad
2R200G	REJILLA GARAJE 200 X 500	G	52.3	14,50
2R200P	REJILLA PISCINA 200 X 500	G-A-B	20.6	13,26
2R200GR	REJILLA GARAJE REFORZADA 200 X 500	G-A	71.3	19,33
2TA200R	TAPA REFORZADA 200 X 500	G	87.0	15,38
2R200M	REJILLA MULTIGRIL 200 X 1.000	G	320.0	63,10
2TA200M	TAPA MULTIGRIL 200 X 1.000	G	320.0	70,68



# CANALETA Y REJILLA

**PRATIKO®**

**130 BAJO** **130 ALTO**

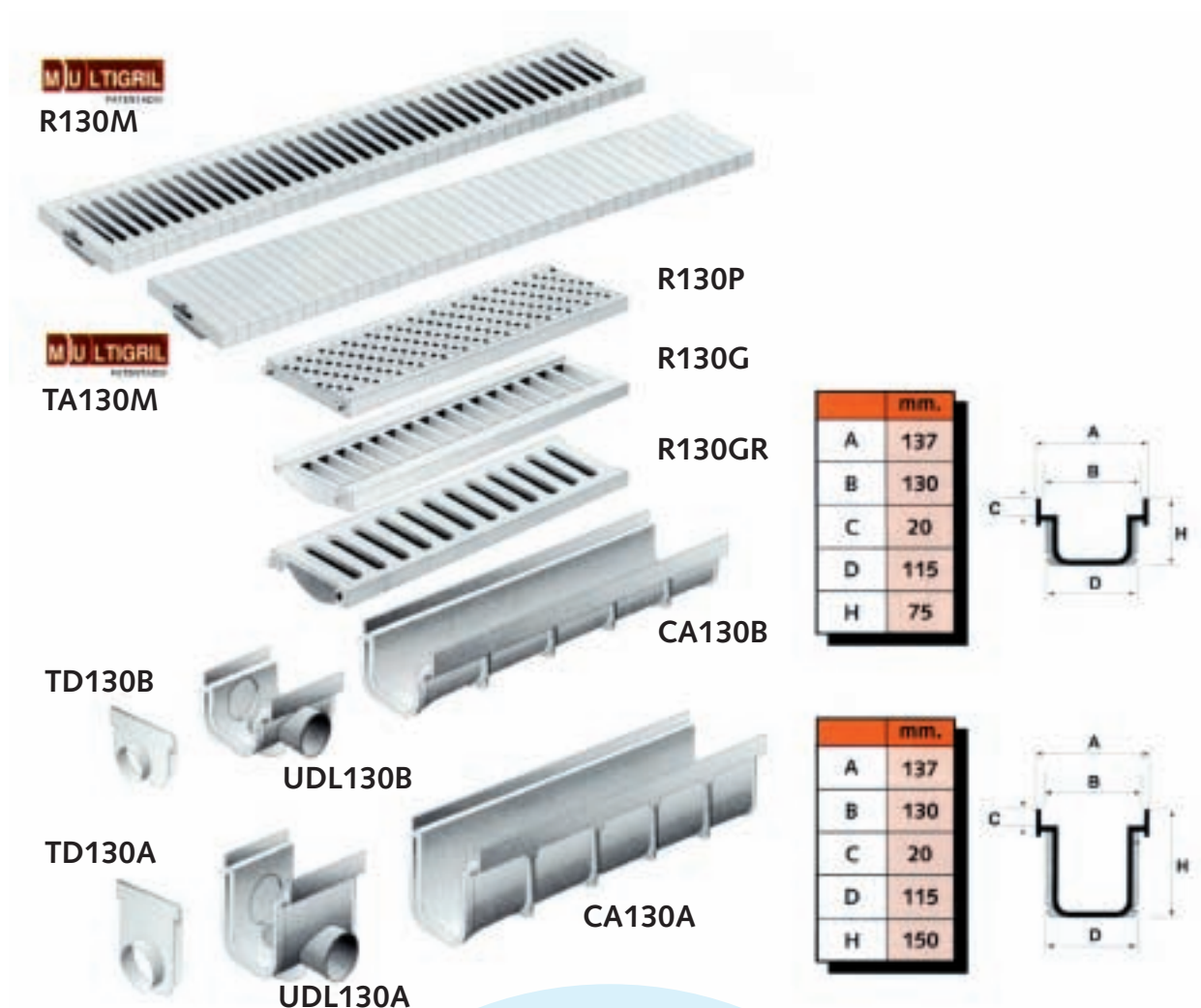

\*COLORES: G (Gris) - A (Arena) - B (Blanco)

REFERENCIA	DESCRIPCIÓN	*COLOR	Carga de rotura KNEWTON (1 KNEWTON=100 Kg.)	E/unidad
2R130G	REJILLA GARAJE 130 X 500	G-A	78.0	11,44
2R130P	REJILLA PISCINA 130 X 500	G-A-B	20.6	8,88
2R130GR	REJILLA GARAJE REFORZADA 130 X 500	G-A	118.0	13,82
2R130M	REJILLA MULTIGRIL 130 X 1.000	G	400.0	50,51
2TA130M	TAPA MULTIGRIL 130 X 1.000	G	400.0	52,39
2CA130B	CANALETA MODULAR BAJA 130 X 75 X 500	G		8,39
2TD130B	TAPA CON DESCARGA Ø 40 M.	G		1,13
2UDL130B	UNIÓN DESCARGA LAT. Ø 50 M. INF. Ø 75 H.	G		4,30
2CA130A	CANALETA MODULAR ALTA 130 X 150 X 500	G		10,73
2TD130A	TAPA CON DESCARGA Ø100 M.	G		2,36
2UDL130A	UNIÓN DESCARGA LAT. Ø 75 H. INF. Ø 75H.	G		3,60
2FR	FIJACIÓN REJILLA CANAL. MOD. ALTA	G		0,99
2PER20	PERFIL PARA REJILLA DE 130 X 2.500 MM.	G		7,19



# CANALETA Y REJILLA

**PRATIKO®**

**200 BAJO** | **200 ALTO**

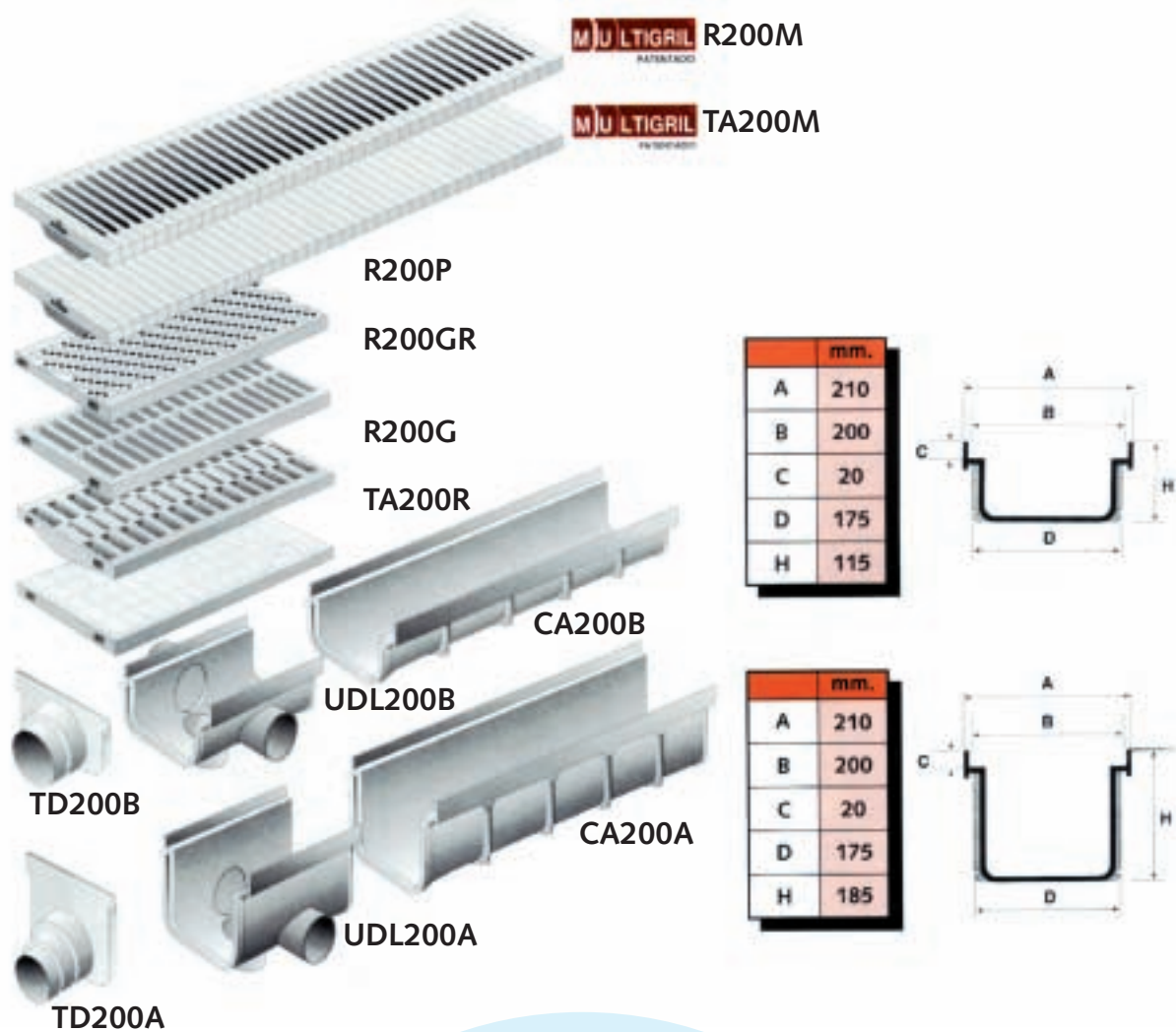

\*COLORES: G (Gris) - A (Arena) - B (Blanco)

REFERENCIA	DESCRIPCIÓN	*COLOR	Carga de rotura KNEWTON (1 KNEWTON=100 Kg.)	E/unidad
2R200G	REJILLA GARAJE 200 X 500	G	52.3	14,50
2R200P	REJILLA PISCINA 200 X 500	G-A-B	20.6	13,26
2R200GR	REJILLA GARAJE REFORZADA 200 X 500	G-A	71.3	19,33
2TA200R	TAPA REFORZADA 200 X 500	G	87.0	15,38
2R200M	REJILLA MULTIGRIL 200 X 1.000	G	320.0	63,10
2TA200M	TAPA MULTIGRIL 200 X 1.000	G	320.0	70,68
2CA200B	CANALETA MODULAR BAJA 200 X 115 X 500	G		12,36
2TD200B	TAPA CON DESCARGA Ø 75M.	G		3,31
2UDL200B	UNIÓN DESCARGA LAT. Ø 75 H.INF. Ø 125M.	G		7,13
2CA200A	CANALETA MODULAR ALTA 200 X 185 X 500	G		17,29
2TD200A	TAPA CON DESCARGA Ø 110-125M.	G		6,48
2UDL200A	UNIÓN DESCARGA LAT. Ø 125 M.INF.Ø125M.	G		10,03
2FR	FIJACIÓN REJILLA CANAL. MOD. ALTA	G		0,99
2PER20	PERFIL PARA REJILLA DE 200 X 2.500 MM.	G		7,19



# CANALETA Y REJILLA

**PRATIKO**<sup>®</sup>

300  
BAJO

300  
ALTO

R300M **MULTIGRIL**  
PATENTADO

TA300M **MULTIGRIL**  
PATENTADO

R300M5  
**MULTIGRIL**  
PATENTADO

TA300M5  
**MULTIGRIL**  
PATENTADO

R300G  
R300GR

TD300B

CA300B

TD300A

CA300A

	mm.
A	311
B	300
C	20
D	270
H	140

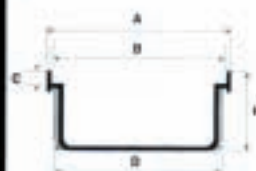

	mm.
A	311
B	300
C	20
D	270
H	265



REFERENCIA	DESCRIPCIÓN	COLOR	Carga de rotura KNEWTON (1 KNEWTON=100 Kg.)	E/unidad
2R300G	REJILLA GARAJE 300 X 500	GRIS	8.7	26,81
2R300GR	REJILLA GARAJE REFORZADA 300 X 500	GRIS	31.7	38,26
2R300M5	REJILLA MULTIGRIL 300 X 500	GRIS	120.0	47,96
2R300M	REJILLA MULTIGRIL 300 X 1.000	GRIS	240.0	95,45
2TA300M5	TAPA MULTIGRIL 300 X 500	GRIS	120.0	52,50
2TA300M	TAPA MULTIGRIL 300 X 1.000	GRIS	240.0	105,06
2CA300B	CANALETA MODULAR BAJA 300 X 140 X 500	GRIS		19,66
2TD300B	TAPA CON DESCARGA Ø 110-125 M.	GRIS		7,18
2CA300A	CANALETA MODULAR ALTA 300 X 265 X 500	GRIS		38,59
2TD300A	TAPA CON DESCARGA Ø 110-125M.	GRIS		11,11
2FR	FIJACIÓN REJILLA CANAL. MOD. ALTA	GRIS		0,99
2PER22	PERFIL PARA REJILLA DE 300 X 2.500 MM.	GRIS		7,41



# CANALETA Y REJILLA

**PRATIKO®**

**400** **400**  
**BAJO** **ALTO**

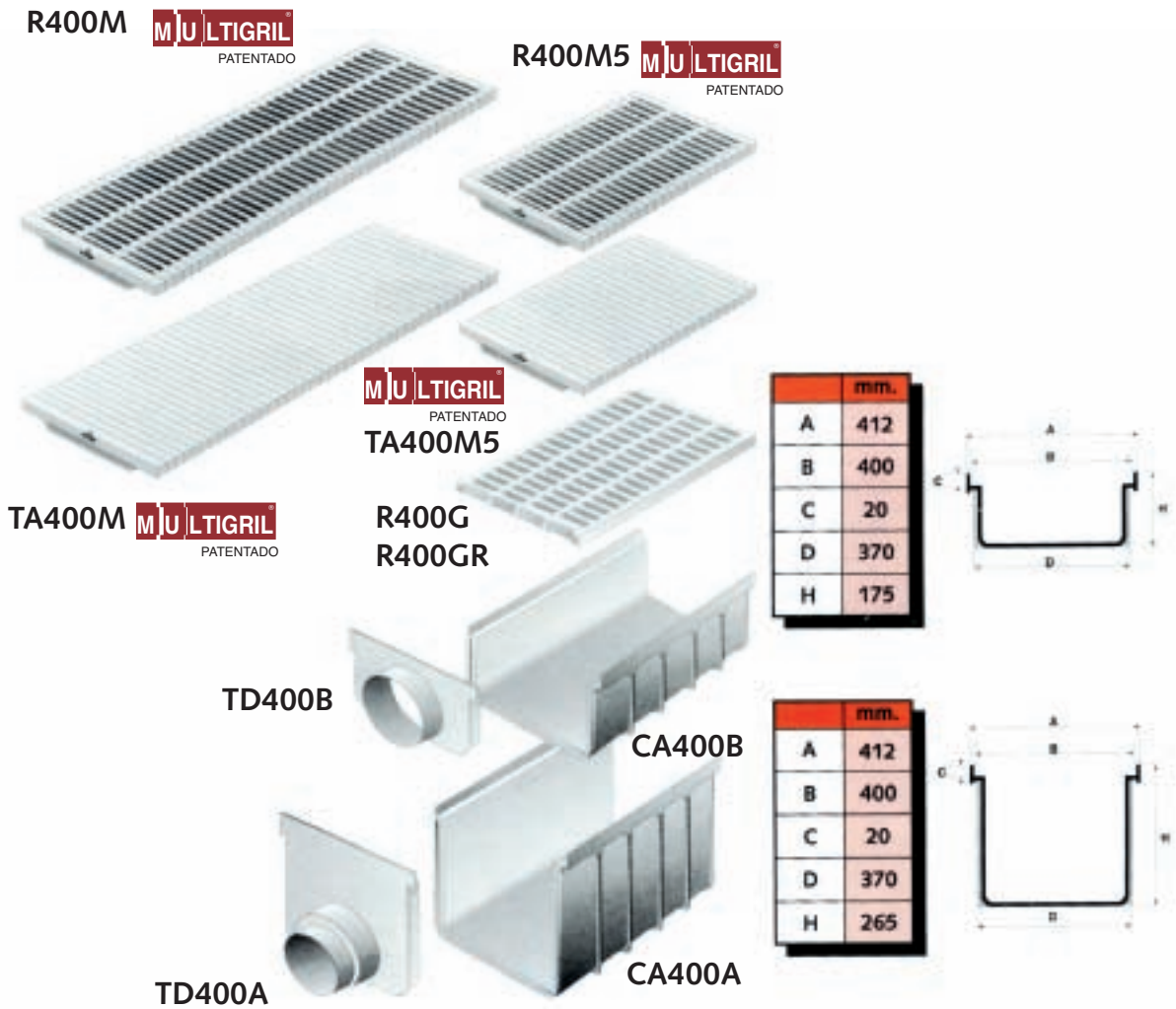

	mm.
A	412
B	400
C	20
D	370
H	175

	mm.
A	412
B	400
C	20
D	370
H	265

REFERENCIA	DESCRIPCIÓN	COLOR	Carga de rotura KNEWTON (1 KNEWTON=100 Kg.)	E/unidad
2R400G	REJILLA GARAJE 400 X 500	GRIS	8.5	41,41
2R400GR	REJILLA GARAJE REFORZADA 400 X 500	GRIS	52.6	62,31
2R400M5	REJILLA MULTIGRIL 400 X 500	GRIS	132.0	68,59
2R400M	REJILLA MULTIGRIL 400 X 1.000	GRIS	264.0	136,75
2TA400M5	TAPA MULTIGRIL 400 X 500	GRIS	132.0	71,78
2TA400M	TAPA MULTIGRIL 400 X 1.000	GRIS	264.0	143,53
2CA400B	CANALETA MODULAR BAJA 400 X 175 X 500	GRIS		40,70
2TD400B	TAPA CON DESCARGA Ø 125M.	GRIS		8,99
2CA400A	CANALETA MODULAR ALTA 400 X 265 X 500	GRIS		53,55
2TD400A	TAPA CON DESCARGA Ø 160-200M.	GRIS		14,36
2FR	FIJACIÓN REJILLA CANAL. MOD. ALTA	GRIS		0,99
2PER26	PERFIL PARA REJILLA DE 400 X 2.500 MM.	GRIS		7,66



# MULTIGRIL®

PATENTADO

## LA MARCA DE REJILLAS Y TAPAS A MEDIDA

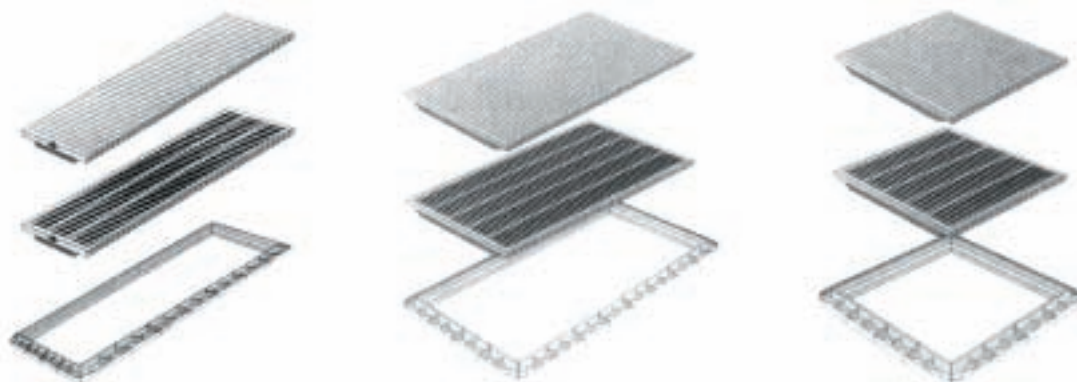

REFERENCIA	DESCRIPCIÓN	COLOR	Carga de rotura KNEWTON (1 KNEWTON=100 Kg.)	E/unidad
2TA130M	TAPA MULTIGRIL	130 X 1.000	GRIS	52,39
2R130M	REJILLA MULTIGRIL	130 X 1.000	GRIS	50,51
2MA130M	MARCO	130 X 1.000	GRIS	25,09
2TA200M	TAPA MULTIGRIL	200 X 1.000	GRIS	70,68
2R200M	REJILLA MULTIGRIL	200 X 1.000	GRIS	63,10
2MA200M	MARCO	200 X 1.000	GRIS	27,61
2TA300M5	TAPA MULTIGRIL	300 X 500	GRIS	52,50
2R300M5	REJILLA MULTIGRIL	300 X 500	GRIS	47,96
2MA300M5	MARCO	300 X 500	GRIS	18,26
2TA300M	TAPA MULTIGRIL	300 X 1.000	GRIS	105,06
2R300M	REJILLA MULTIGRIL	300 X 1.000	GRIS	95,45
2MA300M	MARCO	300 X 1.000	GRIS	29,94
2TA400M5	TAPA MULTIGRIL	400 X 500	GRIS	71,78
2R400M5	REJILLA MULTIGRIL	400 X 500	GRIS	68,59
2MA400M5	MARCO	400 X 500	GRIS	20,64
2TA400M	TAPA MULTIGRIL	400 X 1.000	GRIS	143,53
2R400M	REJILLA MULTIGRIL	400 X 1.000	GRIS	136,75
2MA400M	MARCO	400 X 1.000	GRIS	32,30
2TA650M2	TAPA MULTIGRIL	650 X 200	GRIS	51,71
2R650M2	REJILLA MULTIGRIL	650 X 200	GRIS	50,08
2MA650M2	MARCO	650 X 200	GRIS	19,73
2TA650M6	TAPA MULTIGRIL	650 X 500	GRIS	128,83
2R650M6	REJILLA MULTIGRIL	650 X 500	GRIS	123,96
2MA650M6	MARCO	650 X 500	GRIS	26,74
2TA650M	TAPA MULTIGRIL	650 X 1.000	GRIS	257,40
2R650M	REJILLA MULTIGRIL	650 X 1.000	GRIS	247,19
2MA650M	MARCO	650 X 1.000	GRIS	38,50



# FICHA TÉCNICA MULTIGRIL®

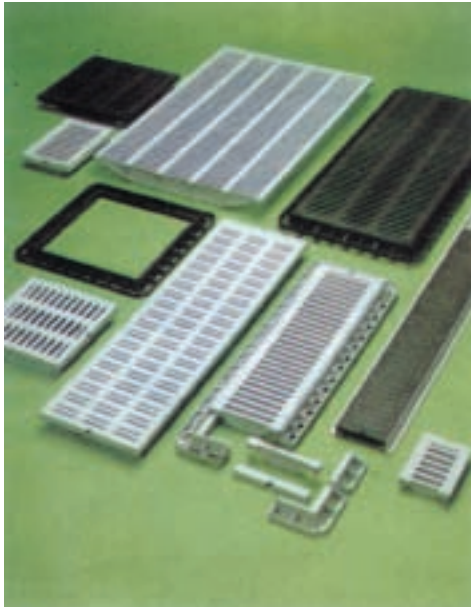

## RESISTE:



## SECCIÓN MULTIGRIL

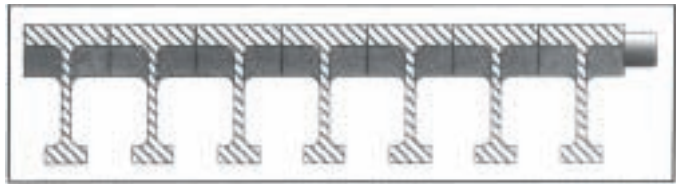

Estructura de los elementos en doble T.

**MULTIGRIL** proyectado con ordenador y fabricado en Poliamida con fibra de vidrio, es la única rejilla reforzada con viga de doble T. Por este motivo le permite soportar las cargas máximas establecidas dentro de la normativa Europea fijadas en 12.000 Kg. por eje. Tales límites para este tipo de material son equivalentes al 50% de carga de rotura.

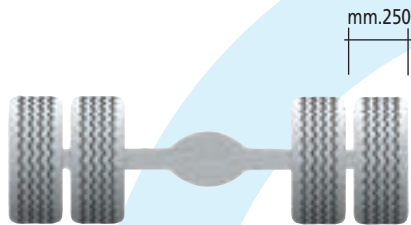

La Resistencia a plena carga de 12.000 Kg. por eje es equivalente a 3.000 Kg. por rueda.

DIMENSIONES	CARGA DE ROTURA	CARGA DE SEGURIDAD
mm. 130	Kg. 1000	Kg. 500
mm. 200	Kg. 800	Kg. 400
mm. 300	Kg. 600	Kg. 300
mm. 400	Kg. 660	Kg. 330
mm. 650	Kg. 500	Kg. 250

Multiplicando la resistencia de un solo elemento por el número de elementos afectados se obtiene la resistencia total de la estructura MULTIGRIL.



Las pruebas técnicas de roturas han sido efectuadas en condiciones extremas, concentrando la carga en el centro del elemento pero en la práctica, la carga de una rueda se produce sobre toda la superficie. Lo cual deriva en un mayor margen de seguridad.

# CONDICIONES GENERALES DE VENTA

- Los dibujos, dimensiones y listas de precios, tienen un carácter informativo pudiendo ser variados sin previo aviso.
- Los precios indicados en las tarifas son franco fábrica.
- La factura de los materiales siempre se realizará de acuerdo con los precios de la tarifa vigente en el momento del suministro.
- El embalaje está incluido en los precios. Se podrán solicitar embalajes especiales corriendo a cargo del comprador el importe de los mismos.
- El material viajará por cuenta y riesgo del comprador.
- Todos los impuestos que estén en vigor, en el momento del suministro, serán a cargo del comprador.
- En caso de litigio, las partes se someten a la jurisdicción de los tribunales ordinarios de Valladolid capital, con renuncia expresa a cualquier otro fuero que pudiera corresponderles.
- Las informaciones de plazos de entrega, se considerarán siempre con carácter orientativo, no admitiéndose ninguna responsabilidad sobre los mismos.
- La utilización de nuestros materiales en usos distintos para los que fueron fabricados exime a SANE-RIEGO de cualquier tipo de responsabilidad.
- La garantía de los materiales suministrados por SANE-RIEGO, queda limitada a la reposición de aquellos artículos que sean reconocidos por nuestro Servicio Técnico como defectuosos.
- La solicitud de suministro de materiales por parte del comprador, indicará la aceptación de las presentes condiciones, salvo que se pacten por escrito otras entre ambas partes.
- Las reclamaciones sobre calidad de los productos, únicamente serán admitidas si las mismas se realizan en un periodo no superior a los 90 días, contados a partir del día de suministro del material.
- En caso de incumplimiento de pago, independientemente de las acciones a que hubiera lugar, el comprador deberá abonar, además de la cifra debida, los intereses devengados por días de demora y todos los gastos bancarios que se hayan podido originar por dicho incumplimiento.



**SANE-RIEGO, S.A.**

PASEO JUAN CARLOS I, 73 - TELF. 983 20 86 66 - 47012 VALLADOLID  
[www.saneriego.com](http://www.saneriego.com) | [saneriego@saneriego.com](mailto:saneriego@saneriego.com)

# TUBOS ACCESORIOS



## **SANE-RIEGO, S.A.**

**TUBOS Y ACCESORIOS: PVC, POLIETILENO, POLIPROPILENO Y COBRE.  
ARQUETAS, CANALETAS, SIFONES, VÁLVULAS, CANALÓN Y ACCESORIOS  
ACCESORIOS FUNDICIÓN, RIEGO.  
CALEFACCIÓN.**

***Oficina y almacén:***

Paseo Juan Carlos I, 73  
47012 Valladolid  
Telf. 983 20 86 66  
Fax 983 39 87 73

***Fábrica y almacén:***

Ctra. Salamanca, Km. 127  
Valladolid  
Telf. 983 40 82 45  
Fax 983 40 82 46